

CENTURION 57

*La renaissance
d'un mythe*



CARACTÉRISTIQUES GÉNÉRALES

GENERAL CHARACTERISTICS

- Longueur hors tout / LOA 17,40 m / 57'2"
- Longueur à la Flottaison / LWL 15,36 m / 50'4"
- Bau maximum / Beam 4,95 m / 16'2"
- Tirant d'eau standard / Draft 2,50 m / 8'2"
- Tirant d'eau court / Shoal Draft 2,10 m / 6'11"
- Déplacement léger / Displacement 18 t
- Certification CE / CE Certification A - 8 pers.

PLAN DE VOILURE

SAIL PLAN

- Grand Voile / Main sail 87 m² / 936 sq ft
- Génois sur enrouleur / Furling Genoa 65 m² / 700 sq ft
- Code 0 / Code 0 98 m² / 1055 sq ft
- Spinnaker / Spinnaker 198 m² / 2130 sq ft

CAPACITÉS

CAPACITIES

- Capacité carburant / Fuel capacity 615 l / 163 US Gall
- Capacité eau douce / Fresh water capacity 1015 l / 268 US Gall
- Motorisation / Engine power 150cv/hp@3000rpm

CERTIFICATION CE

CE CERTIFICATION

- Catégorie A / Category A 8 pers.

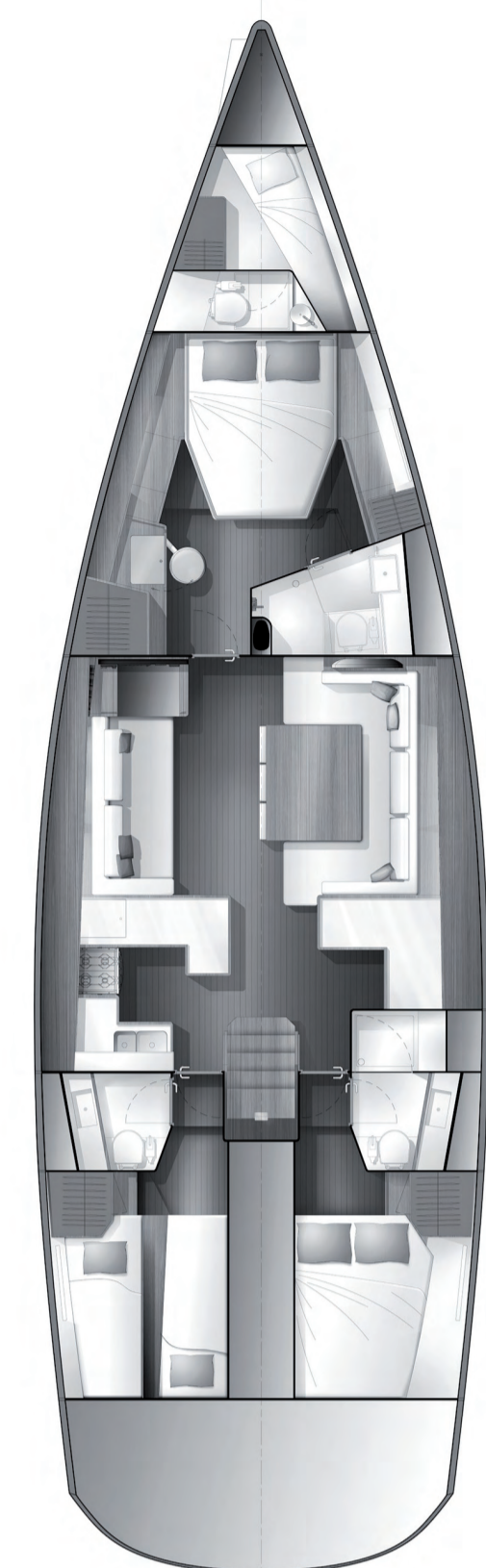
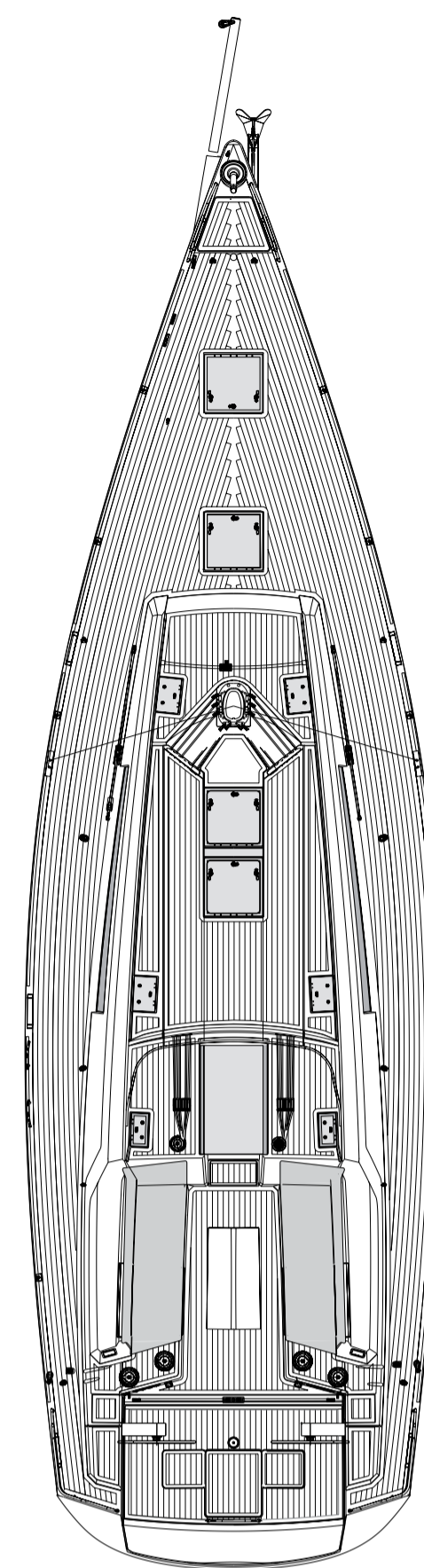
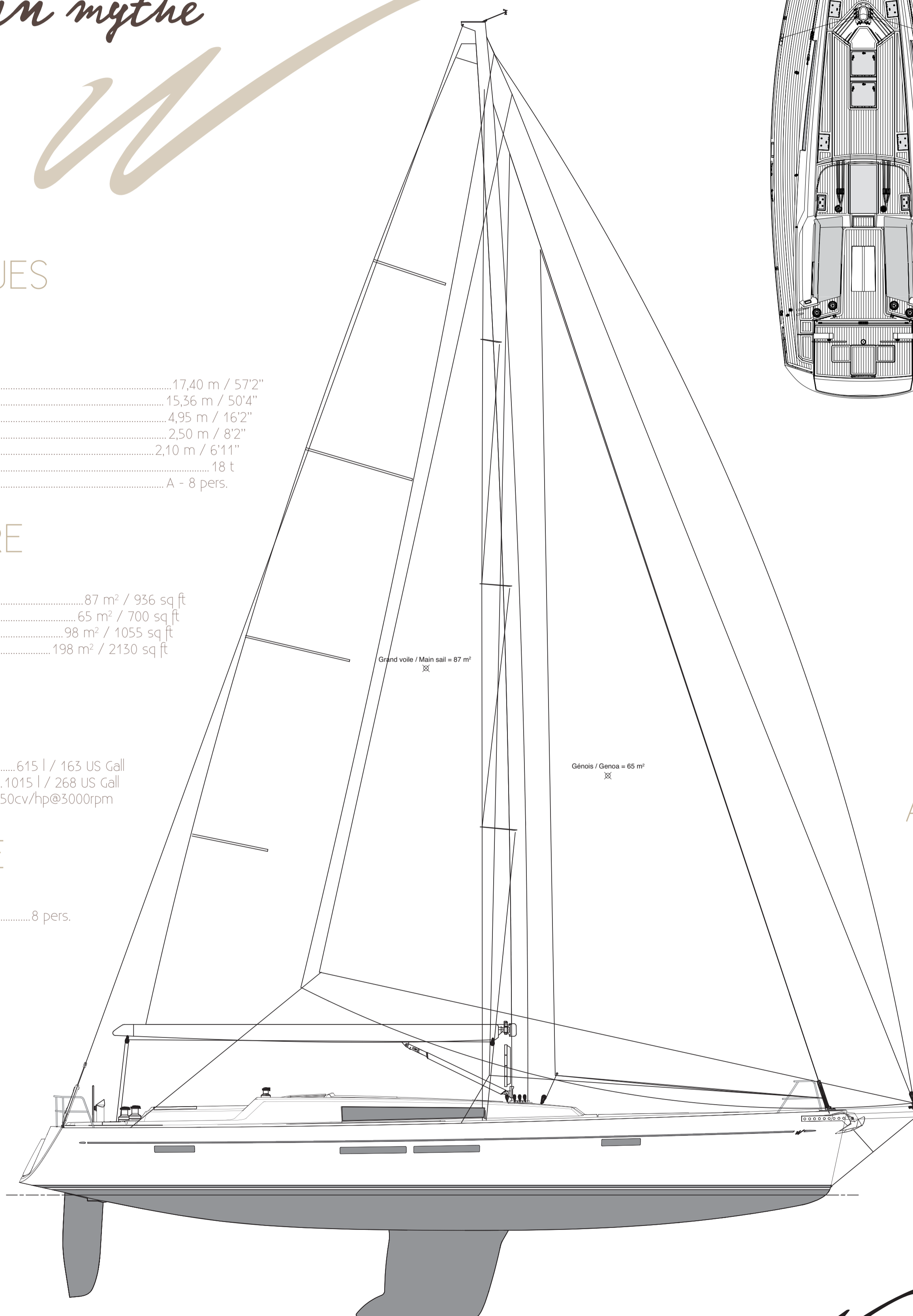

ARCHITECTE

DESIGNER

- Berret-Racoupeau Yacht Design (France)

CONSTRUCTEUR

BUILDER

- Wauquiez Boats (France)

Wauquiez

Document non contractuel - informations sujettes à modification sans préavis

WAUQUIEZ BOATS . Rue du Vertuquet . 59960 Neuville-en-Ferrain . FRANCE . tel : +33 (0)320 031 461 . fax : +33 (0)320 031 460
wauquiez@wauquiez.com / www.wauquiez.com

CENTURION 57

La renaissance d'un mythe

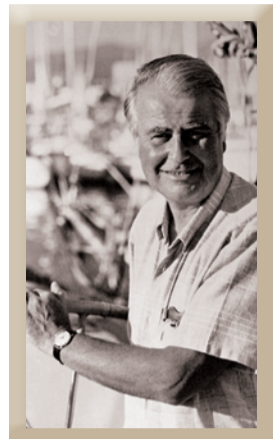

Henri Waquiez

Lance le premier Centurion en 1968
Launches first Centurion in 1968

LEGENDE

Une valeur sûre

Héritier d'une lignée impressionnante de voiliers de course-croisière, le Centurion 57 est la quintessence de toute l'expertise du chantier Waquiez en matière de conception et de fabrication navale de grand standing.

A benchmark

The heir of a long lineage of state-of-the-art cruiser-racers, the Centurion 57 is the quintessence of Waquiez' expertise in terms of conception and high end yacht building.

VERSATILE

“ La carène est dessinée pour optimiser les performances du bateau sous toutes les allures. ”

The hull is designed to enhance performance whatever the sailing conditions.

“ Dans le petit temps, son design portant permet au bateau de réagir dès la première brise. Avec un vent fortissant, elle propulse le Centurion 57 à des vitesses sensationnelles dans un grand confort. ”

'In light airs, her downwind design ensures her to react to the slightest breeze. With a strengthening wind, the Centurion 57 will be propelled to impressive speed maintaining excellent comfort'.



Pont dégagé aux lignes tendues et capots "flush"
Stretched deck lines with flush hatches

Carène puissante et versatile
Powerful and versatile hull design

Contrôles à portée de main du barreur
Controls at the helmsman's disposal

“ Beaucoup d'espaces de circulation pour l'efficacité des manœuvres en équipage et toute l'assistance nécessaire à la navigation en solitaire. ”

'A lot of free space for the crew's efficient maneuvers and all necessary assistance for single-handed sailing'.

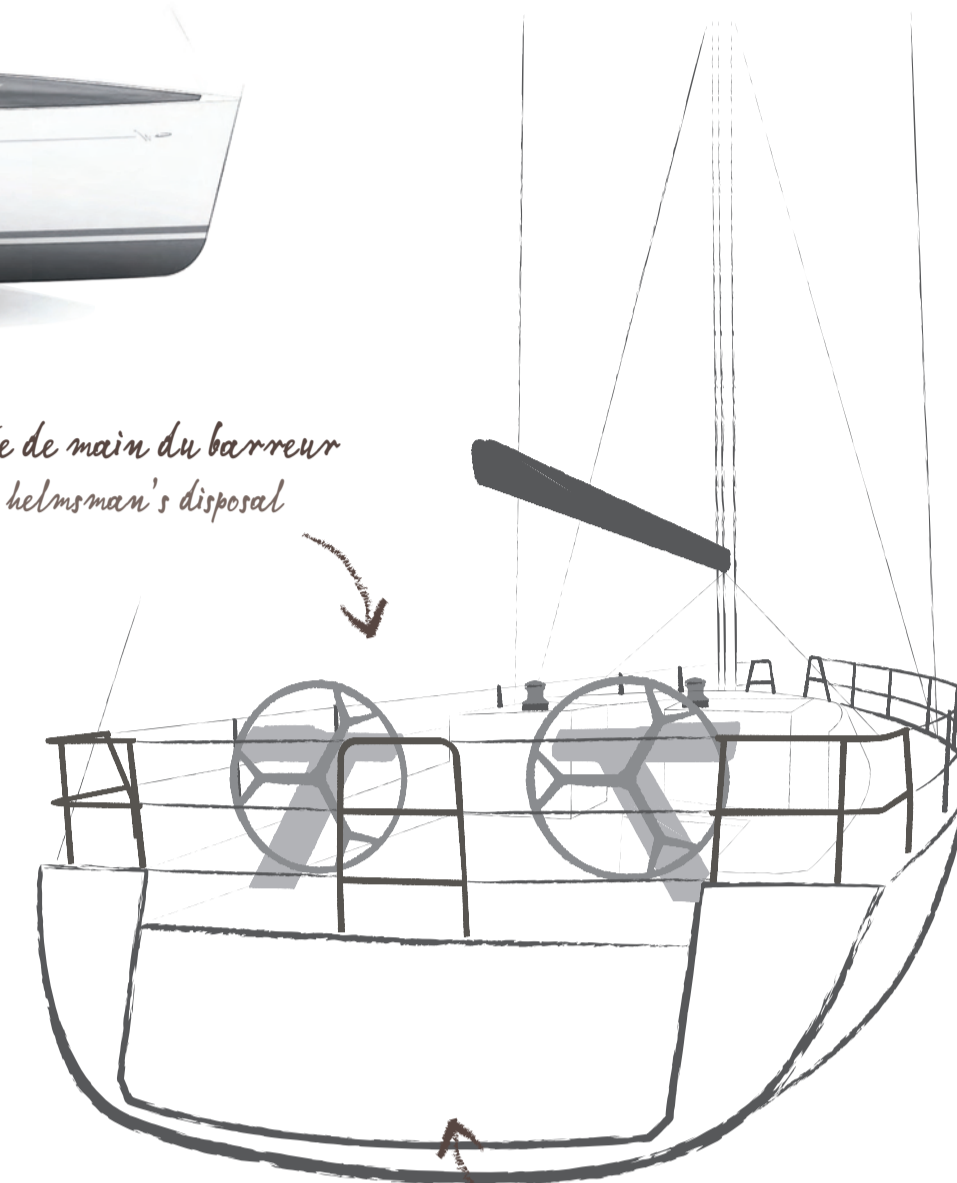

Garage à annexe
Tender garage

Cockpit spacieux, convivial et confortable
Large, convivial and comfortable cockpit

De nombreux hublots pour un yacht très lumineux et bien ventilé
A lot of hatches and portholes for amazing light and good ventilation

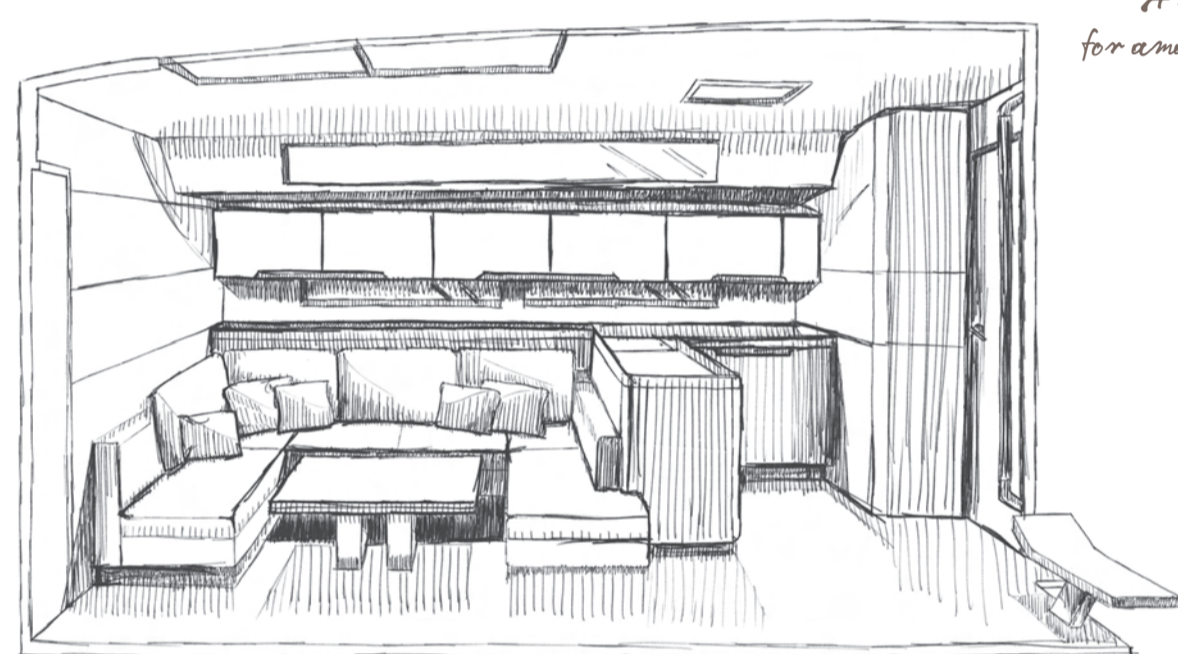

Le salon est un espace de vie élégant et convivial
The saloon is an elegant and convivial space

Un accastillage sélectionné sans compromis sur la qualité
No compromise made on quality of deck fittings



TRADITION

luxe et design

L'intérieur a été traité avec toute l'attention d'un yacht d'exception. Un univers exclusif, riche et délicat : bagagerie spécifique intégrée à l'aménagement, inserts discrets en cuir, rien n'a été laissé au hasard pour donner une atmosphère raffinée et subtile.

Tradition, luxury and design

The interior was treated with all the care worthy of an exceptional yacht. A world of exclusivity, wealth and subtleness: specific luggage storage integrated to the lay-outs, discreet leather touches, nothing was left to chance to give a refined, subtle ambience.

La cuisine s'étend à la descente sur bâbord et tribord.
The galley stretches across both sides of the companionway.

Cuisine richement équipée pour de longues croisières
Fully equipped galley for a long haul

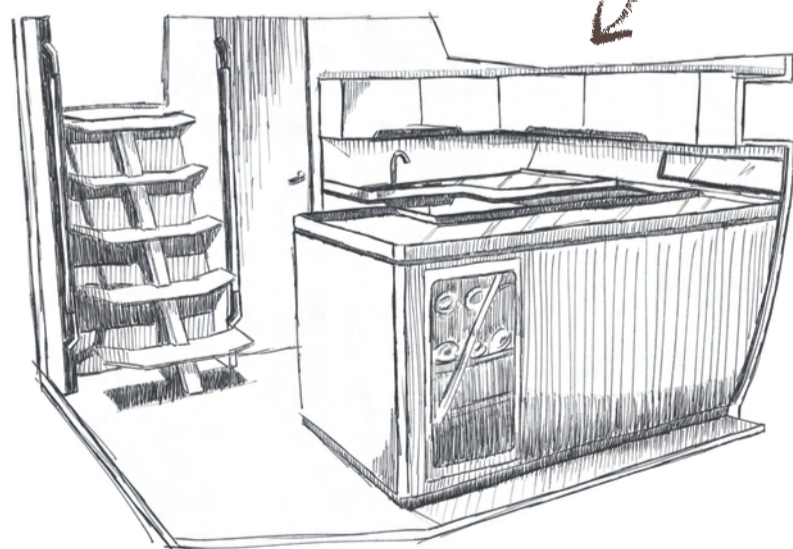

Luxeuse cabine propriétaire située à l'avant
Fast and luxurious forward owner's cabin

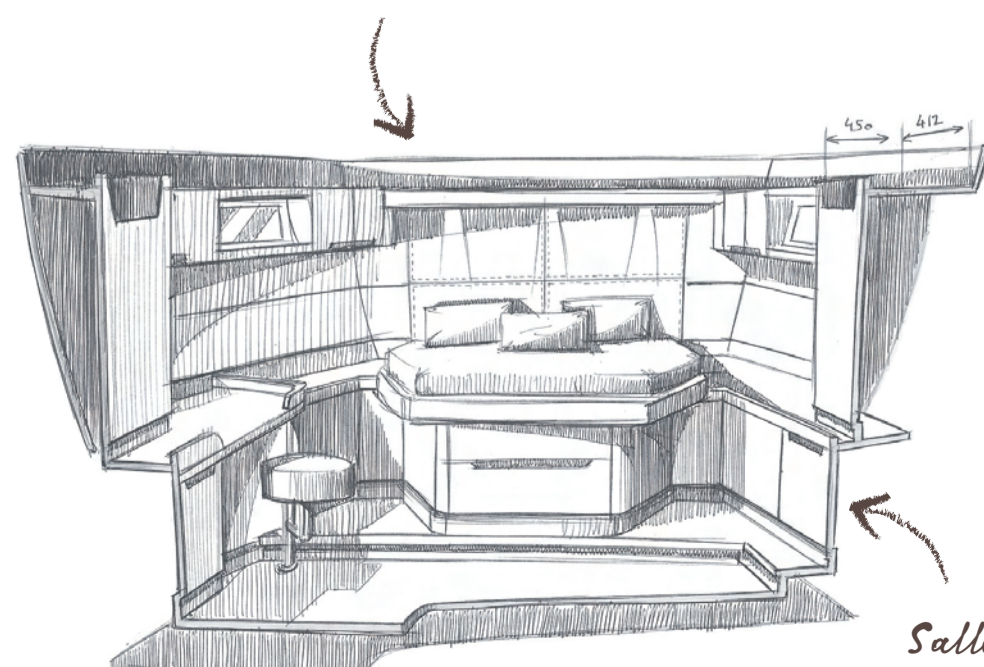

Salle d'eau privative avec douche séparée
Ensuite bathroom with separate shower

AMBITION

“ Notre mission était de redonner vie à un rêve partagé par tant de navigateurs. ”

Our mission was to put life back into a dream that so many sailors share.

Team Waquiez

ABORDER UN CENTURION

Comme un Superyacht

“ Le Centurion 57 a été abordé comme un Super Yacht, sa conception axée sur les mêmes mots-clés : Équilibre, style, raffinement, efficacité. S'appuyant sur les fondamentaux de style de la marque Waquiez nous avons épuré, dépouillé, au besoin équilibré les lignes pour lui donner une personnalité unique, exclusive. Parfois soulignées de pans coupés discrets, elles s'élevèrent le long des volumes en donnant force et caractère à la silhouette. Le cockpit se révèle spacieux, convivial et confortable. Au mouillage il deviendra selon les instants, salon, coin repas ou bain de soleil. Efficace à la voile, le Centurion 57 n'est pas seulement un voilier particulièrement vif et rapide, il est aussi, grâce à une ergonomie de manœuvre optimisée, très facile à mener par un équipage réduit. ”



Olivier Racoupeau,
Berret-Racoupeau Yacht Desig

A perfect balance between fluidity and power

“ We approached the design of the Centurion 57 as we would a Super Yacht, based on the same key words: style, fluidity, refinement, and efficiency. Consistent with the brand's fundamental style, we have uncluttered, refined, and when necessary rebalanced the lines to give her an exclusive, unique identity. Sometimes underlined by some discreet angles, the lines are stretched to give her a sleek, powerful silhouette. The large cockpit is convivial and comfortable. At a mooring, it will become alternatively saloon, dining room or sun bathing platform. Efficient under sail, the Centurion 57 is particularly fast as well as being easily handled short-handed thanks to her optimized ergonomics. ”

